

- 1** 棚柱の穴が水平になる様に側板へ取り付けます。
※扉ありの場合は正面側の棚柱を100mm引き込みます。

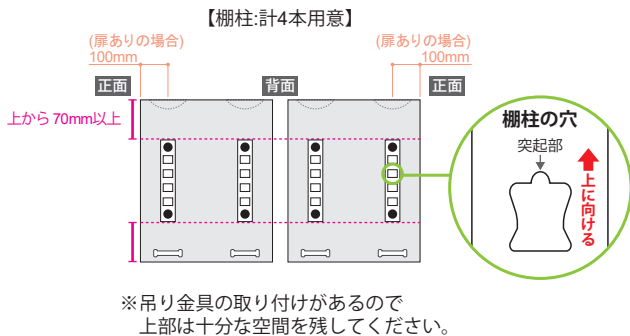

- 2** 天板・地板・側板のダボ穴にプラスチックダボをはめ込みます。

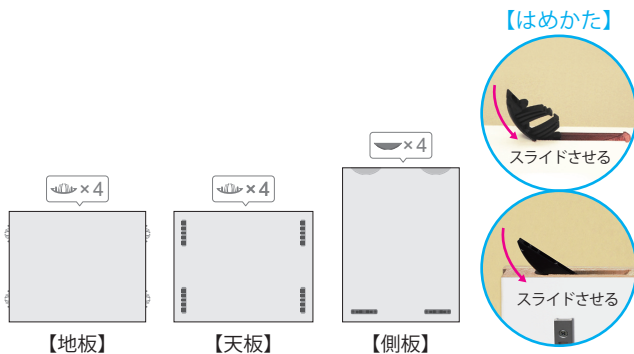

- 3** 1枚目の側板に天板・地板をはめた後2枚目の側板を天板・地板の順にはめます。接合部分は接着剤を併用してください。

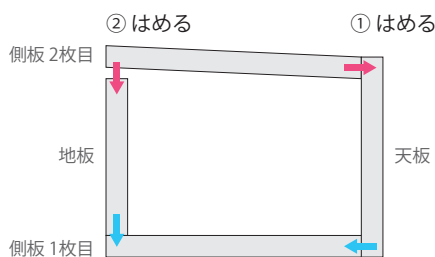

- 4** 背面の三方2.5mm切欠き溝の中に背板(2mm小さい)を入れ底辺を揃えます。四方に釘やビス等で取り付けます。(100~150mmの等間隔)

※背板の取り付け前に天板・側板・地板の表の面を平らにしておきます。
※プラスチックダボのズレ調整範囲は±1mmです。

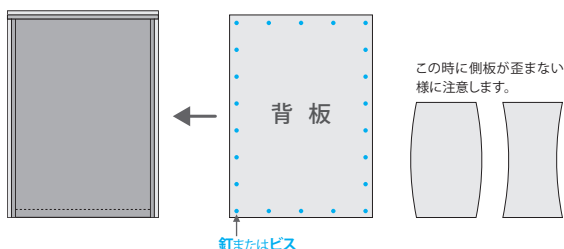

- 5** 扉ありの場合は丁番・扉を取り付けし、吊り施工の間一旦外しておきます。(取り付け方は次ページ参照)

※吊型の扉には10mmの手掛けがありますので、ツマミは必要に応じてご使用ください。



- 6** BOX内部に付属の金物を取り付け、壁固定ビスで背面の壁へ取り付けます。

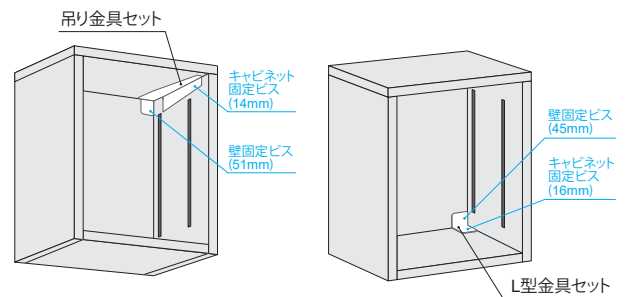

状況に応じて7の工程を先に行ってください。

- 7** 地板と接する様に隙間をつくらずに受棧を取り付けます。

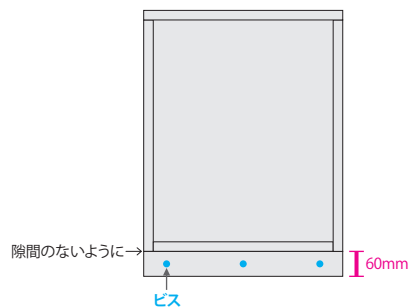

- 8** 棚受、棚受キャップを付け可動棚を乗せたら完成です。扉ありの場合はここで再度扉を取り付けます。※棚受キャップは平らな面を上にしてはめてください。

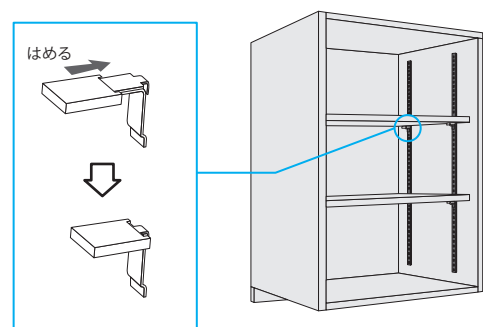

オーダーサイズ収納
組立手順 (扉の取付け方)

・丁番は二種類ありますのでご注意ください。

- 1** 扉に開いているカップ穴に丁番をはめ、付属のビスで取り付けます。



- 2** 扉を天板上部から5mm下方向にずらし、取り付け位置を決めます。



- 3** カップ穴に取り付けた金具に合わせて座金を固定する目印を付けます。

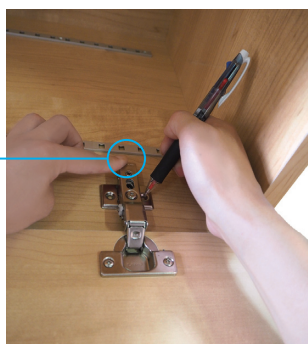

丁番が浮いてしまうのでこの部分をしっかりと押さえて目印を付けてください。

- 4** 先ほど付けた目印から垂直にガイド線を引きます。

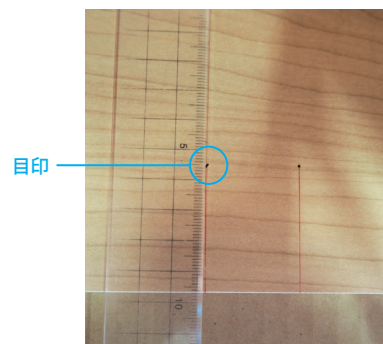

- 5** ガイド線が穴の中心に来るようにジグを使って位置を調整します。

※座金をジグにはめる際はジグを先に置き、上から落とし込むように座金をはめてください。

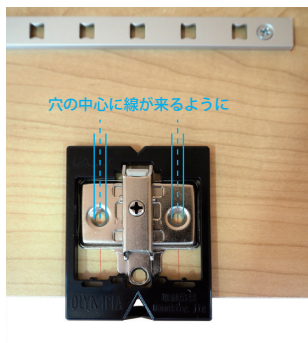

- 6** 付属のビスで座金を取り付けます。



■スライド丁番について



- ・14mmかぶせ / 105°開き
- ・キャッチ付ダンパー有セット
セット内容
 - スライド丁番(5段階機能付ダンパー有)
 - マウンティングプレート(座金)
 - ビス
- ・キャッチ付ダンパー無セット
セット内容
 - スライド丁番(ダンパー無)
 - マウンティングプレート(座金)
 - ビス

■推奨取り付け位置

●2枚丁番

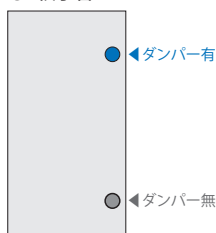

●4枚丁番



7

ツマミの取り付け位置を決め、印をつけます。

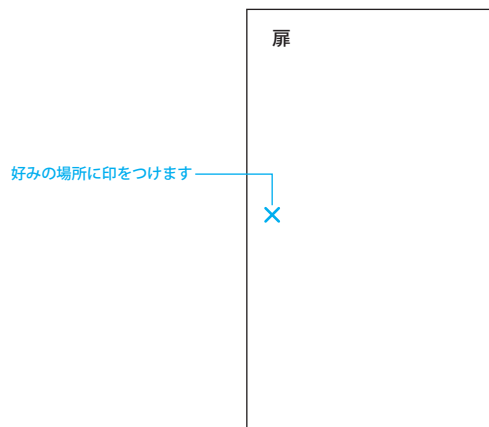

8

当て板をあて、電動ドリルドライバーでツマミを取り付ける穴を開けます。
※穴は必ず貫通させてください。

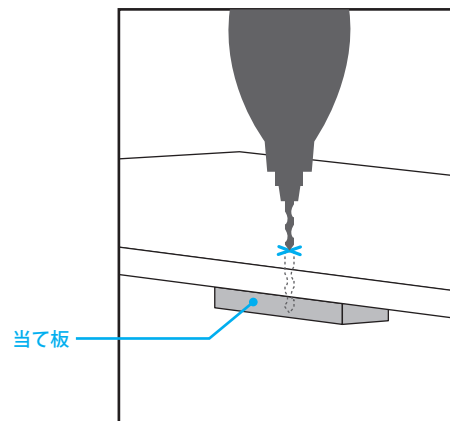

9

開けた穴にツマミを通し、固定用のネジをプラスドライバーを使ってしっかり締めます。
※ツマミのくぼみが下方向に向くように固定してください。

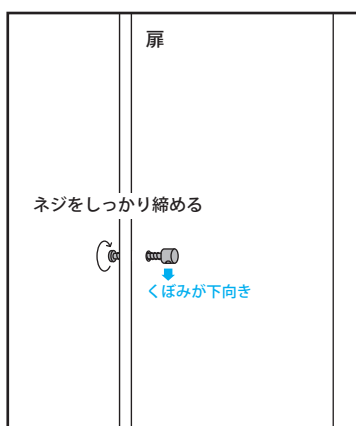

10

丁番をはめて扉をついたら完成です。

